

Technické údaje				
1	Priemerný tepelný výkon	kW	8,0	
2	Priemerná účinnosť	%	79,0	
3	Hmotnostný tok tuhých spalín	g/s	8,8	
4	Priemerná teplota spalín	°C	230	
5	Priemerná koncentrácia CO pri 13% O ₂	%	0,1	
6	Požadovaný ťah	Pa	12	
7	Spotreba paliva	kg/h	2,6	
8	Hmotnosť	CHOPOK „O“ 550/440	kg	140
		CHOPOK „O“ 550/500		150
		CHOPOK „O“ 550/560		160

Voliteľné príslušenstvo:

Krycí Rámik (KR)
 Druhé Sklo (DS)
 VOnkajší Popolník (VOP)
 Segmentové Ohnisko (SO)
 Znížené Ohnisko (ZO)
 Príkladacie dverka (DPS,DPSO)

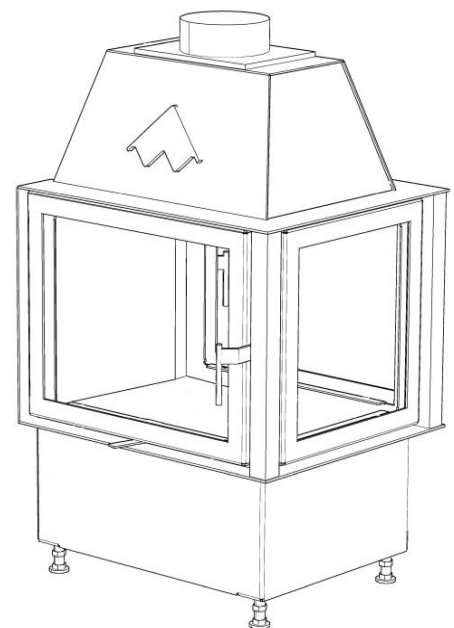

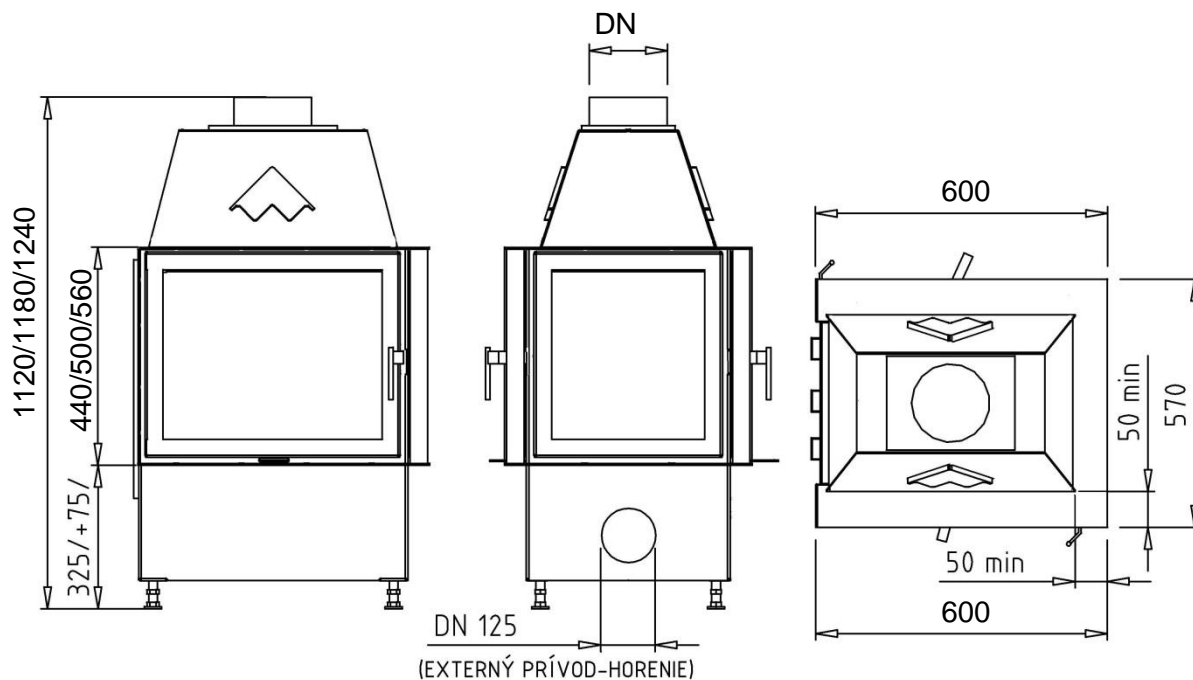

Technické údaje				
1	Priemerný tepelný výkon	kW	9,0	
2	Priemerná účinnosť	%	79,0	
3	Hmotnostný tok tuhých spalín	g/s	9,5	
4	Priemerná teplota spalín	°C	240	
5	Priemerná koncentrácia CO pri 13% O ₂	%	0,1	
6	Požadovaný ťah	Pa	12	
7	Spotreba paliva	kg/h	2,9	
8	Hmotnosť	CHOPOK O/R90 600/440	kg	160
		CHOPOK O/R90 600/500		170
		CHOPOK O/R90 600/560		180

Voliteľné príslušenstvo:

Krycí Rámik (KR)
 Druhé Sklo (DS)
 Vonkajší Popolník (VOP)
 Segmentové Ohnisko (SO)
 Znížené Ohnisko (ZO)
 Príkladacie dverka (DPS,DPSO)

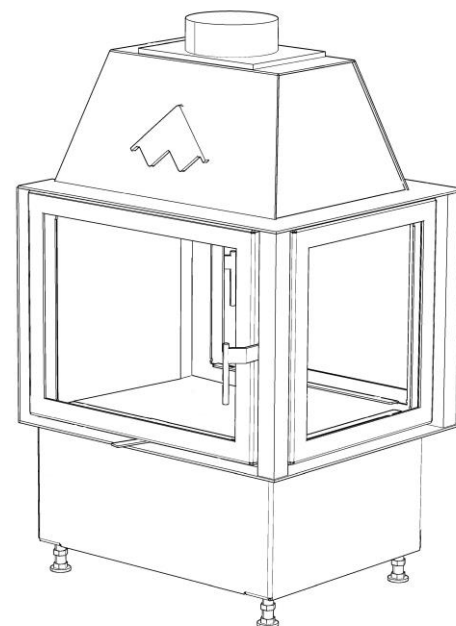

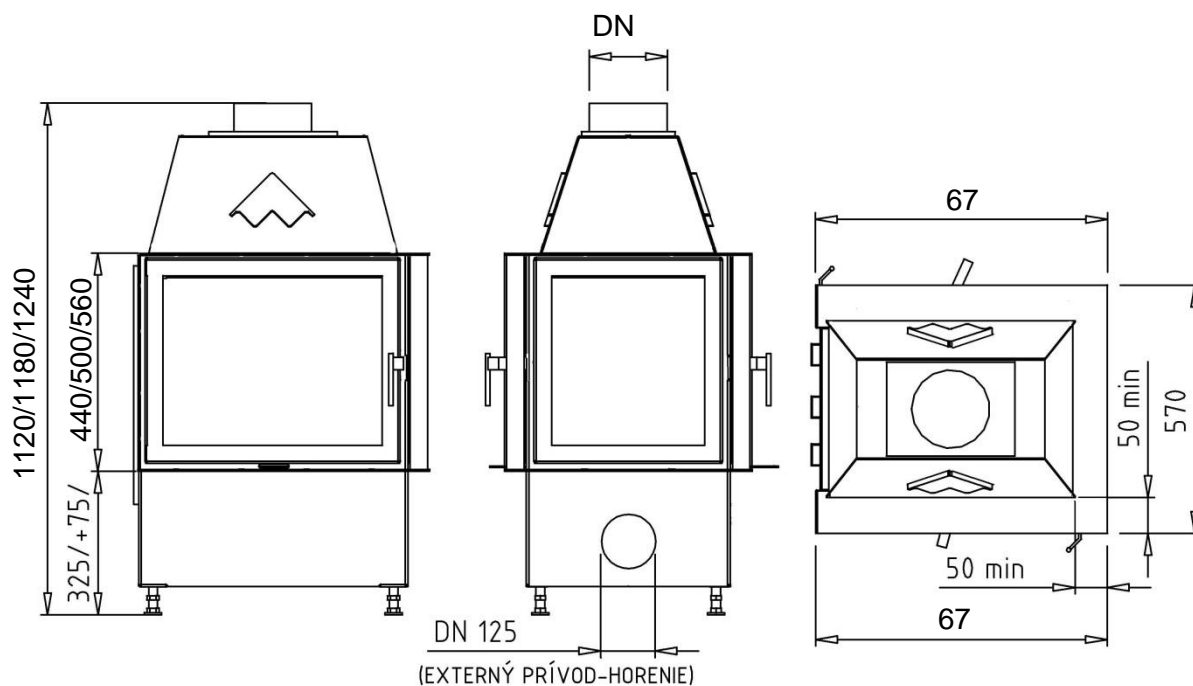

Technické údaje			
1	Priemerný tepelný výkon	kW	10,0
2	Priemerná účinnosť	%	79,1
3	Hmotnostný tok tuhých spalín	g/s	10,1
4	Priemerná teplota spalín	°C	247
5	Priemerná koncentrácia CO pri 13% O ₂	%	0,1
6	Požadovaný ťah	Pa	12
7	Spotreba paliva	kg/h	3,2
8	Hmotnosť	CHOPOK O/R90 670/440	170
		CHOPOK O/R90 670/500	180
		CHOPOK O/R90 670/560	190

Voliteľné príslušenstvo:

Krycí Rámik (KR)

Druhé Sklo (DS)

Vonkajší Popolník (VOP)

Segmentové Ohnisko (SO)

Znížené Ohnisko (ZO)

Prikladacie dverka (DPS,DPSO)

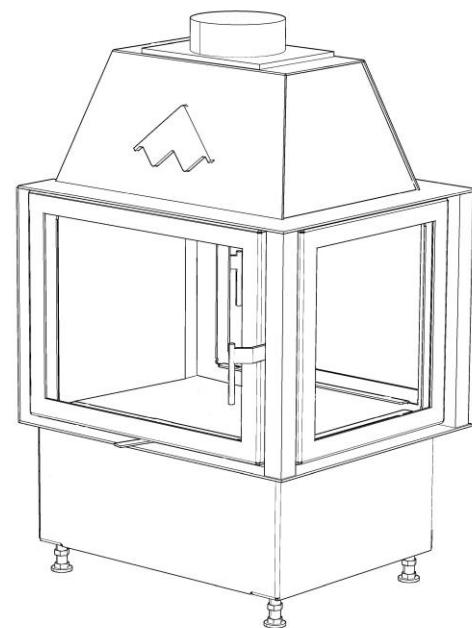

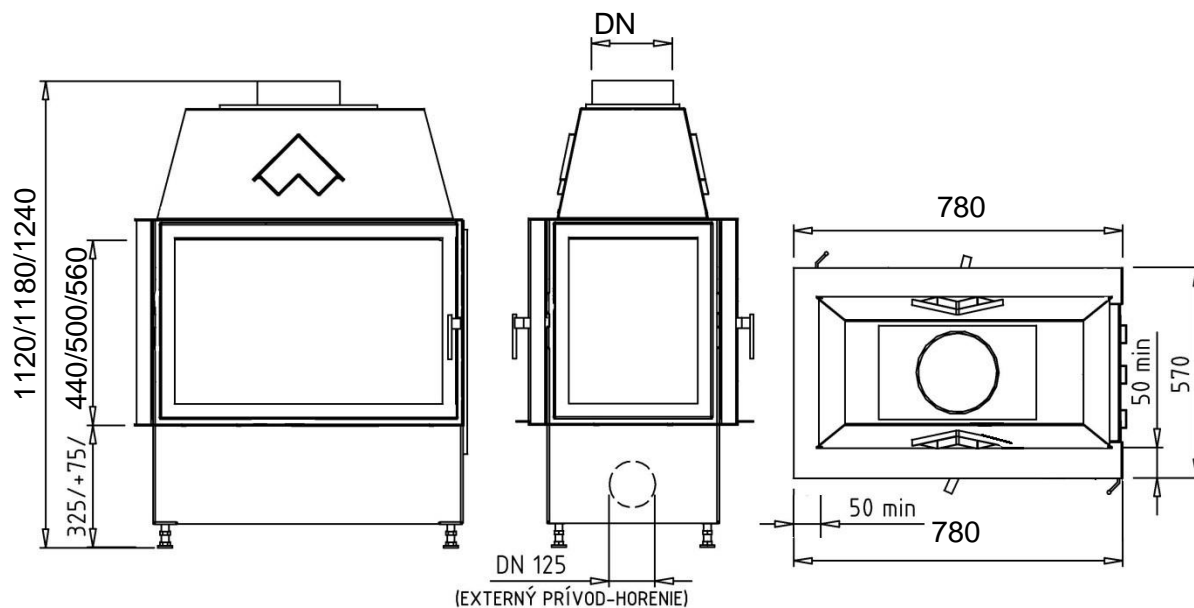

Technické údaje				
1	Priemerný tepelný výkon	kW	13,0	
2	Priemerná účinnosť	%	79,2	
3	Hmotnostný tok tuhých spalín	g/s	11,3	
4	Priemerná teplota spalín	°C	257	
5	Priemerná koncentrácia CO pri 13% O ₂	%	0,1	
6	Požadovaný ťah	Pa	12	
7	Spotreba paliva	kg/h	4,2	
8	Hmotnosť	CHOPOK O/R90 780/440	kg	200
		CHOPOK O/R90 780/500		210
		CHOPOK O/R90 780/560		220

Voliteľné príslušenstvo:

Krycí Rámik (KR)

Druhé Sklo (DS)

VOnkajší Popolník (VOP)

Segmentové Ohnisko (SO)

Znížené Ohnisko (ZO)

Prikladacie dverka (DPS,DPSO)

